

# PRÉSENTOIRS | Comptoirs d'exposition

# WST 150

VITRINES RÉFRIGÉRÉES VERTICALES ▶ COMPTOIR DE SERVICE ASSISTÉ ▶ VENTILÉ



**MADE IN ITALY**

Thermostat: +2° | +4°

GAS: **R290** | 40 mm

M2: -1°C | +7°C

3: +25°C/60RH

LED

## DÉTAILS

Lampe LED interne

Thermostat numérique

Dessus de travail en acier inoxydable

Zone de présentation en acier inoxydable

Portes coulissantes arrière

## CARACTÉRISTIQUES GÉNÉRALES

- Comptoir réfrigéré pour le service assisté
- Dessus de travail en acier inoxydable
- Zone de présentation en acier inoxydable
- Refroidissement ventilé
- Évaporateur traité anti-corrosion
- Cycle de dégivrage automatique par arrêt du compresseur
- Thermostat numérique avec « ouverture de porte » et alarme de température élevée (Hi)
- Structure droite de la calotte en verre trempé
- Étagère intermédiaire en verre non réfrigérée
- Lampe LED interne (avec commutateur indépendant)
- Cuve isolé en mousse d'eau
- Pieds réglables N° 4
- Classe énergétique: -

## SPÉCIFICATIONS TECHNIQUES

Capacité	126 L
Température	M2 (-1°C-+7°C)
Consommation	5 kWh/24h
Puissance nominale	373 W
Niveau de bruit	64 dB(A)
Poids net	162 Kg
Poids brut	207 Kg
Dimensions extérieures (LxPxH mm)	1500x910x1290
Dimensions internes (LxPxH mm)	1400x390x220
Dimensions de l'emballage (LxPxH mm)	1600x1050x1130
Quantités de chargement 20'/40'/40'HQ	14/28/28

## DIMENSIONS DU PRODUIT

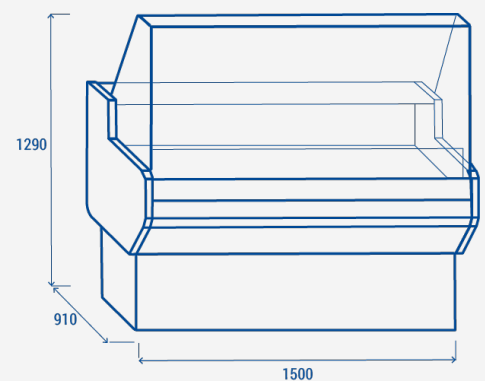

## CERTIFICATIONS

CE RoHS

